

Aランク 決勝トーナメント

【 1位 】
(1・2・3コート)

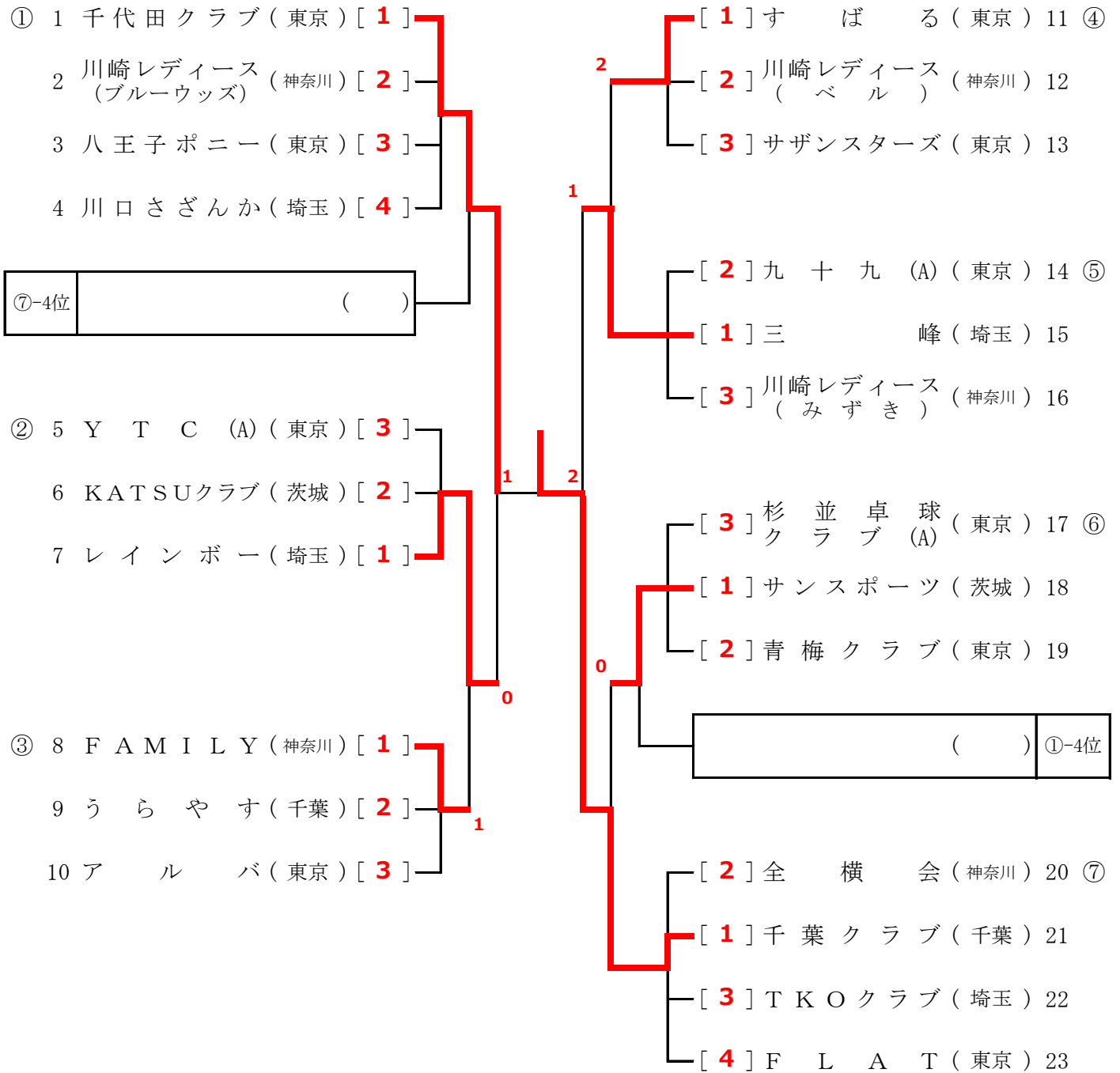

Bランク 決勝トーナメント (1)

【 1位 】
(10・11・12・13 コート)

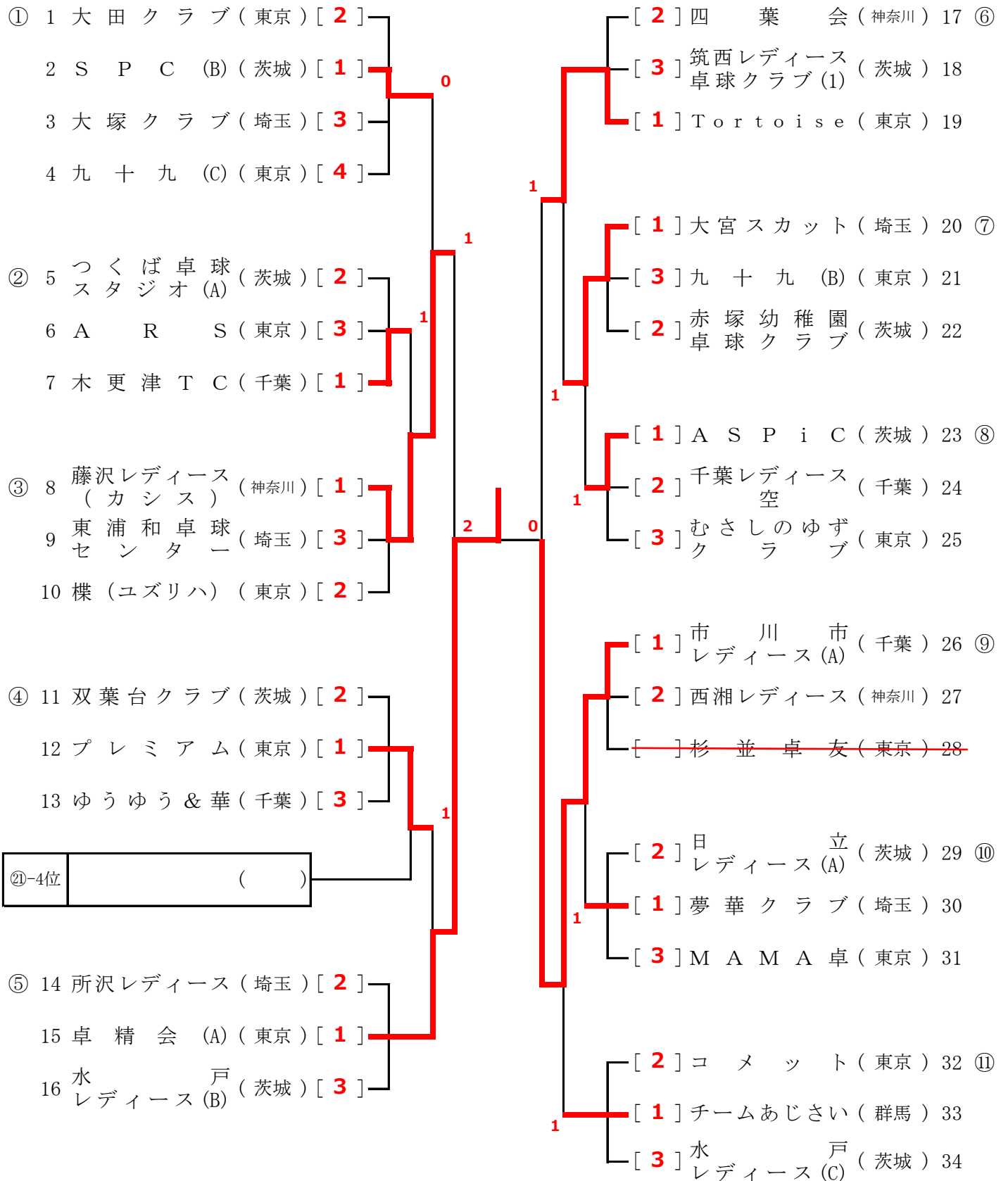

Bランク 決勝トーナメント (2)

【 1位 】
(14・15・16・17 コート)

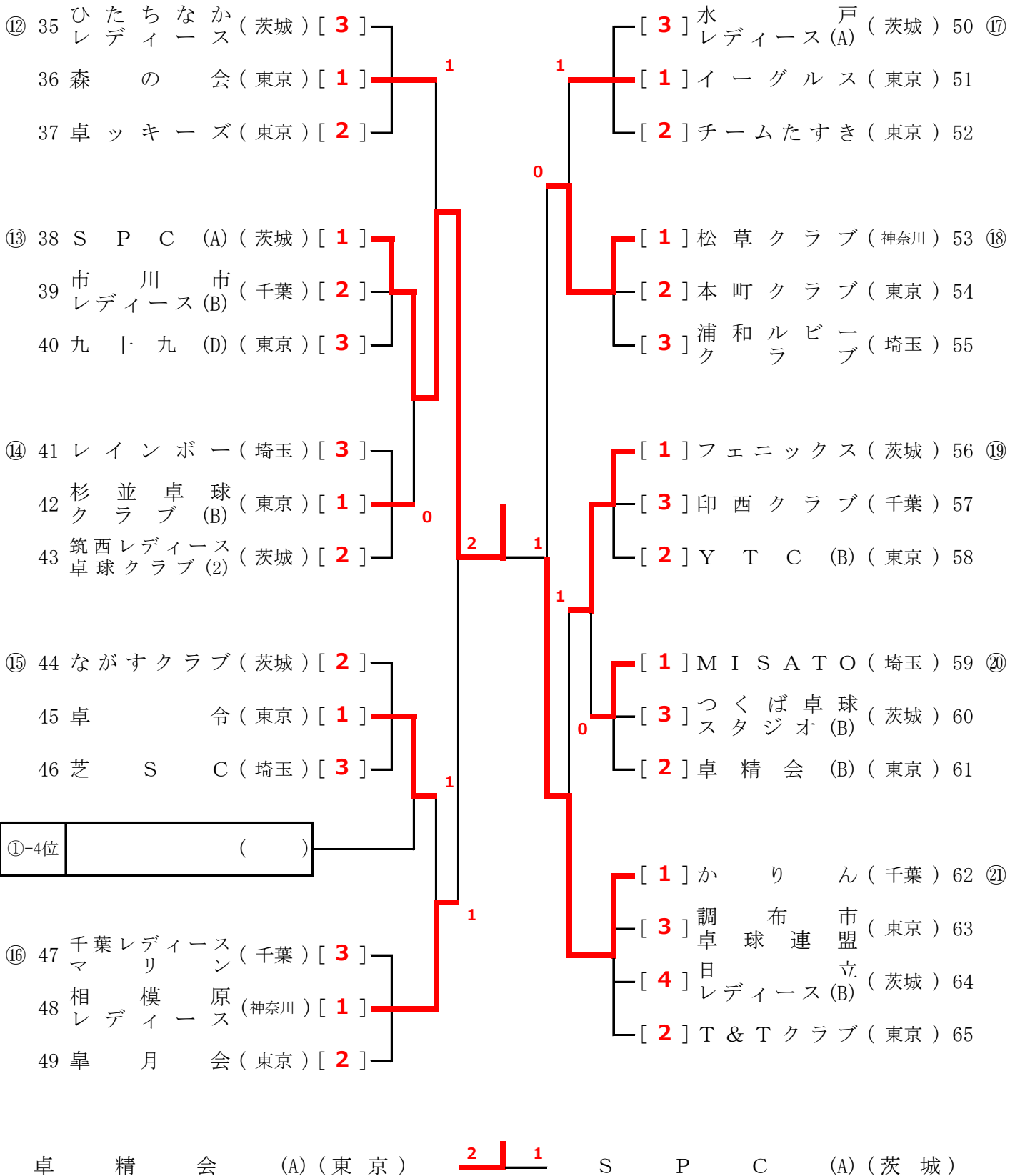

Aランク 決勝トーナメント

【 2位 】
(4・5・6コート)

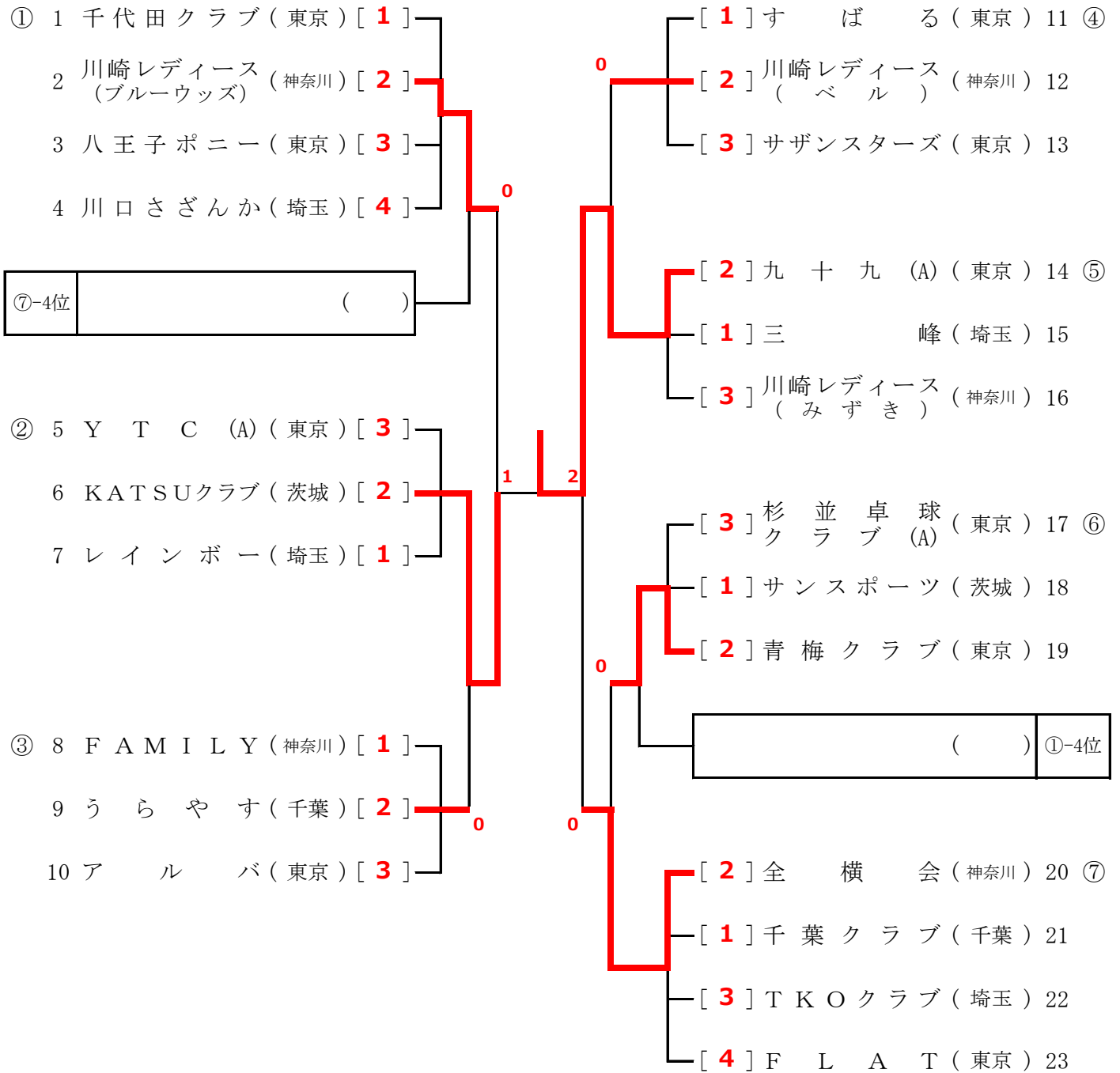

Bランク 決勝トーナメント (1)

【 2位 】
(18・19・20・21 コト)

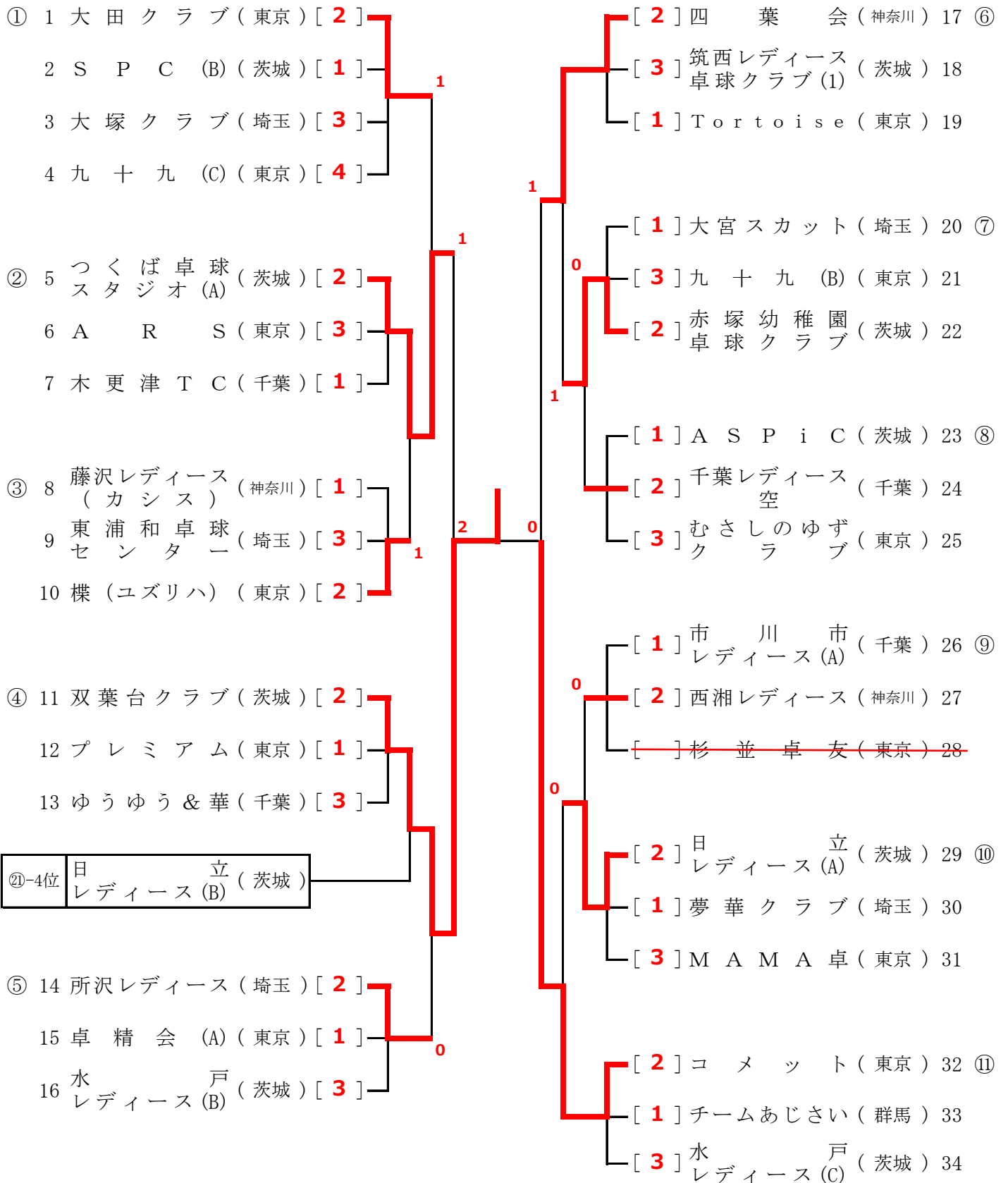

Bランク 決勝トーナメント (2)

【 2位 】
(22・23・24 コート)

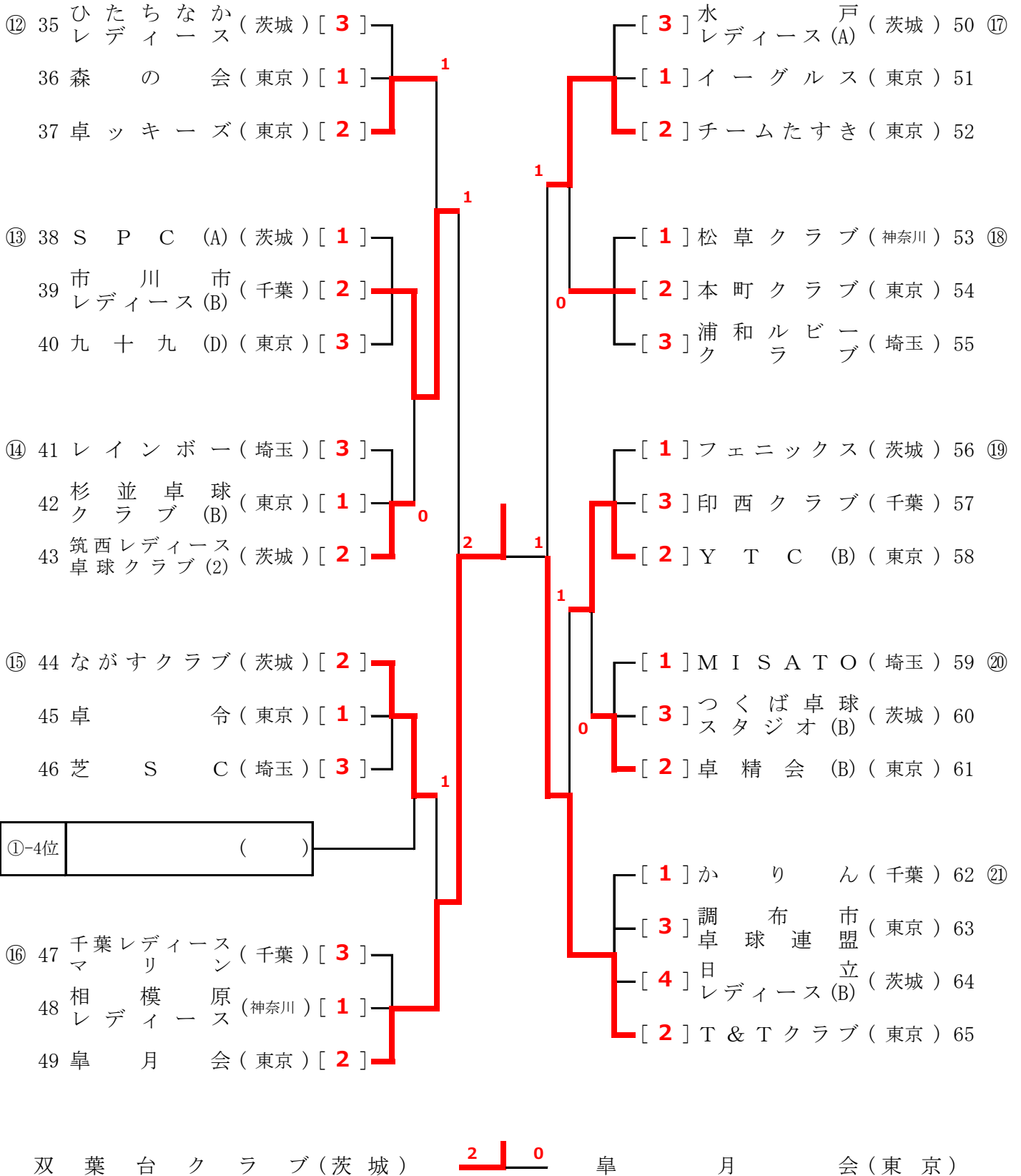

Aランク 決勝トーナメント

【 3位 】
(7・8・9コート)

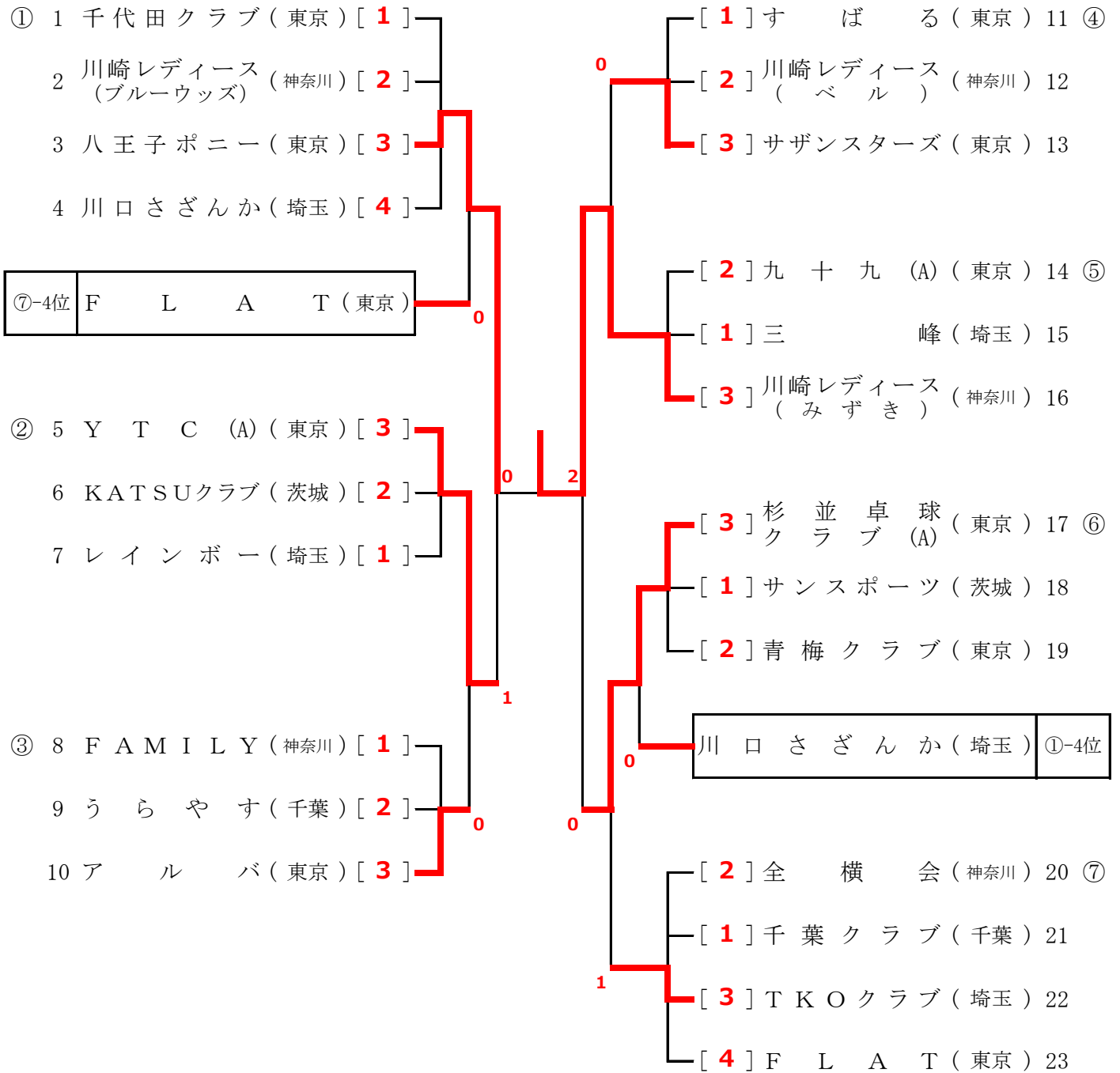

Bランク 決勝トーナメント (1)

【 3位 】
(25・26・27・28 コート)

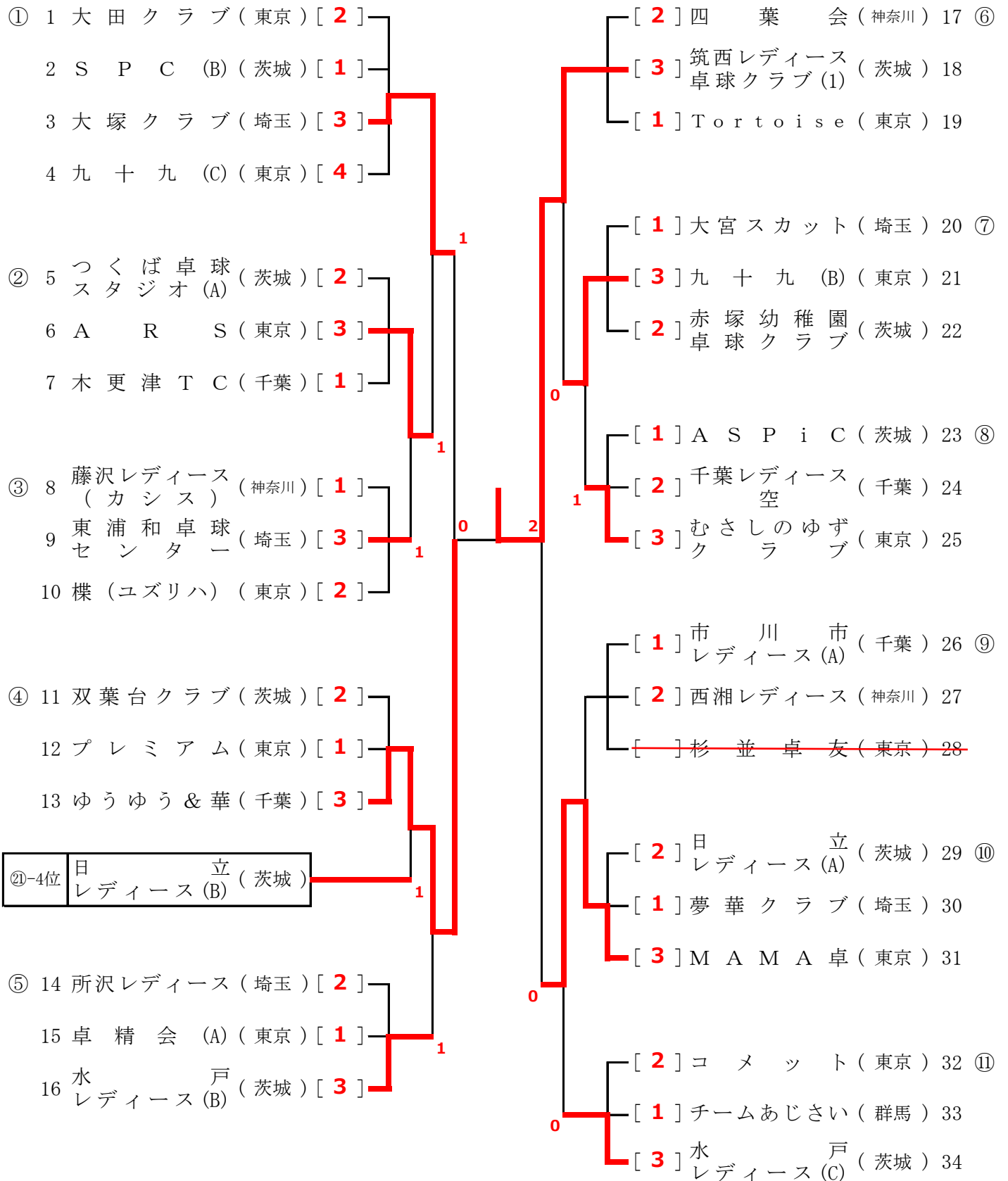

Bランク 決勝トーナメント (2)

【 3位 】
(29・30・31・32 コート)

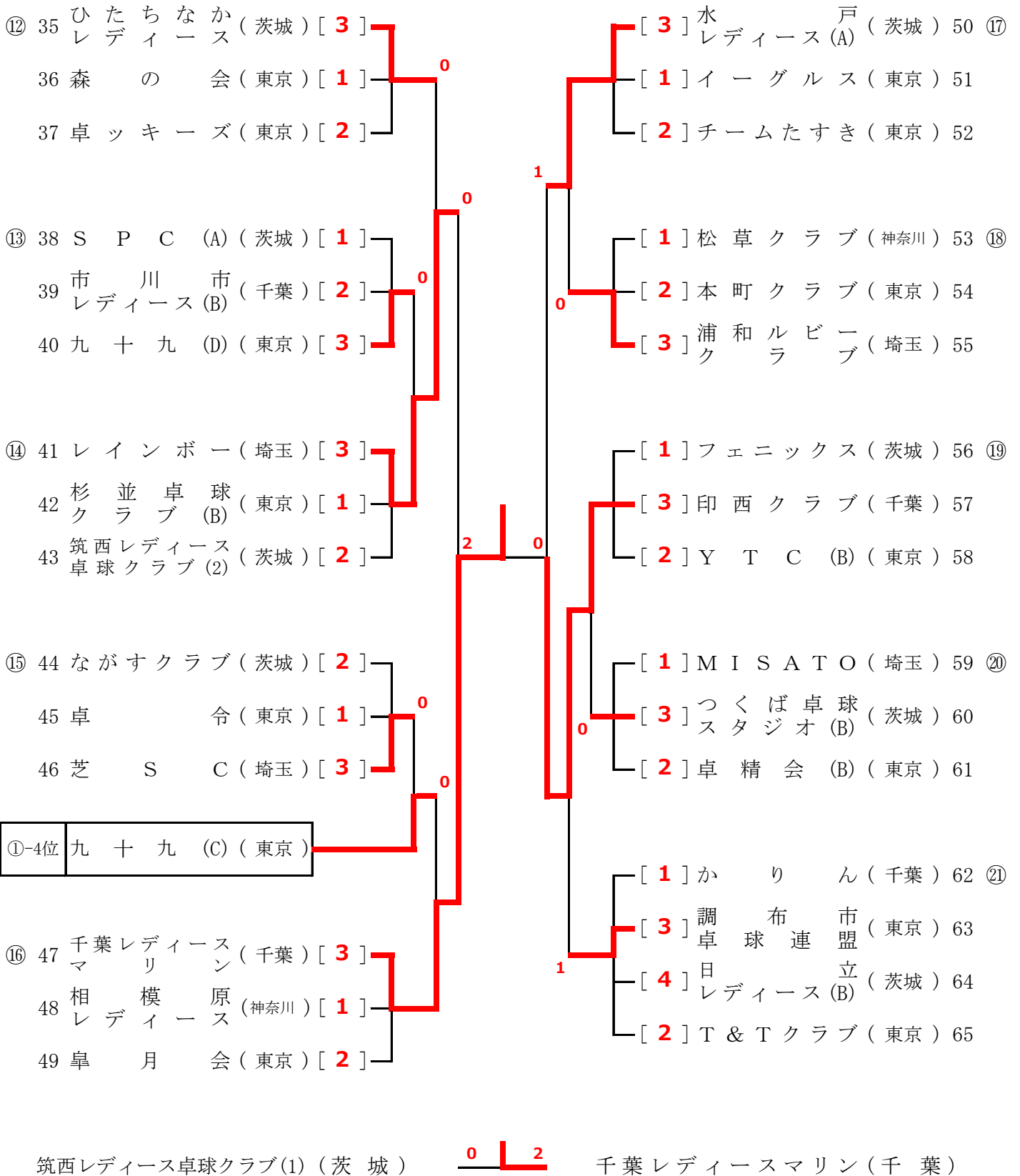

成 績 表

A ラ ン ク		優 勝	2 位	3 位	3 位
	1 位	千葉クラブ (千 葉)	千代田クラブ (東 京)	三峰 (埼 玉)	レインボー (埼 玉)
	2 位	九十九(A) (東 京)	KATSUクラブ (茨 城)	全横会 (神 奈 川)	川崎レディース (ブルーウッズ) (神 奈 川)
	3 位	川崎レディース (みずき) (神 奈 川)	八王子ポニー (東 京)	杉並卓球クラブ(A) (東 京)	YTC(A) (東 京)

B ラ ン ク		優 勝	2 位	3 位	3 位
	1 位	卓精会(A) (東 京)	SPC (茨 城)	市川市レディース(A) (千 葉)	かりん (千 葉)
	2 位	双葉台クラブ (茨 城)	皐月会 (東 京)	コメット (東 京)	T&Tクラブ (東 京)
	3 位	千葉レディース マリン (千 葉)	筑西レディース 卓球クラブ(1) (茨 城)	印西クラブ (千 葉)	ゆうゆう&華 (千 葉)